



2021年3月26日

各 位

会 社 名 株式会社東京きらぼしフィナンシャルグループ  
代 表 者 名 代表取締役社長 渡邊 壽信  
コード番号 7173 東証第一部  
問 合 せ 先 経営企画部長 安田 信幸  
(TEL 03-6447-5799)

## 当社およびきらぼし銀行の組織改正について

当社および当社子会社の株式会社きらぼし銀行（頭取 渡邊 壽信、以下「きらぼし銀行」といいます。）は、2021年4月1日付で下記のとおり組織改正を実施しますので、お知らせいたします。

記

### 1. 組織改正の目的

当社グループは金融にも強い総合サービス業を目指し、『対話』を起点としたビジネスモデルの構築を進めており、その具現化に向けて、2021年度からスタートする次期中期経営計画の各種施策を着実に遂行するため、当社およびきらぼし銀行の組織改正を実施いたします。

### 2. 組織改正の概要

#### (1) 東京きらぼしフィナンシャルグループ

グループの横断的な組織力強化を目的に、以下の組織改正を実施します。

##### ① 「秘書室」の設置

業務の特殊性、グループとしての秘書業務の増加等に鑑み、独立室として「秘書室」を設置します。

##### ② 「デジタル戦略部」の設置

グループにおける横断的なデジタル戦略推進の重要性に鑑み、事業戦略部 IT 戦略室を独立させ、「デジタル戦略部」を設置します。また、設置に伴い、きらぼし銀行システム統括部内の「デジタル戦略室」を廃止します。

##### ③ 「連携推進部」の設置

グループを通じた外部連携強化を目的として「連携推進部」を設置し、事業戦略部東京都連携推進室を同部へ移行します。併せて、同部に「公共連携推進室」を設置します。

##### ④ 「グループ戦略室」の設置

グループ会社戦略の企画・立案を目的として、事業戦略部に「グループ戦略室」を設置します。

(2) きらぼし銀行

本部営業強化、営業店支援強化を目的に、地域別の体制から機能別の体制へ移行します。

① 「HR (Human Resources) 部」の設置

以下の役割を明確化するため、人事部の名称を変更します。

- 志を高く持ち、経営理念や経営戦略の実現にコミットする「きらぼしびと」の育成
- 組織文化の醸成やエンゲージメントの向上により、組織をあるべき姿に導く

② 「営業本部」の再編

きらぼし銀行の「営業本部」を再編し、次期中期経営計画の推進項目の責任部署を明確化します。

(a) 「コーポレート営業本部」、「リテール営業本部」の設置

法人または個人関連業務に係る推進・企画および営業店の統括・推進指導を目的として、営業本部内に「コーポレート営業本部」および「リテール営業本部」を設置します。

また、設置に伴い、営業推進本部および各地域本部を廃止します。

(b) 「営業企画部」の設置

営業本部における「企画」と「推進」の役割を明確化するため、営業統括部を名称変更し「営業企画部」を設置します。

(c) 「MF 部」の設置

取引メイン化推進に係る営業店支援を目的として「MF 部」を設置し、メザニン (Mezzanine) などのミドルリスク (Middle Risk) を取ってメイン化 (Main) を図ります。

(d) 「医療・福祉事業部」の設置

医療・福祉事業分野におけるさらなる取引推進・開拓強化を目的として、「医療・福祉事業部」を設置します。

(e) 「リテール推進室」の設置

FD および個人リテール営業全体の推進を目的として、営業統括部リテール戦略室を独立させ「リテール推進室」を設置します。

(f) 「創業支援室」の設置

さらなる創業支援強化を目的として、「創業支援室」を設置します。

③ 市場ローン室の統合・廃止

市場ローン室 (本部独立室) における地公体向け貸出業務を本店営業部公共・政策法人部へ移行し、同室を廃止します。

以 上



[ きらぼし銀行組織図 ]

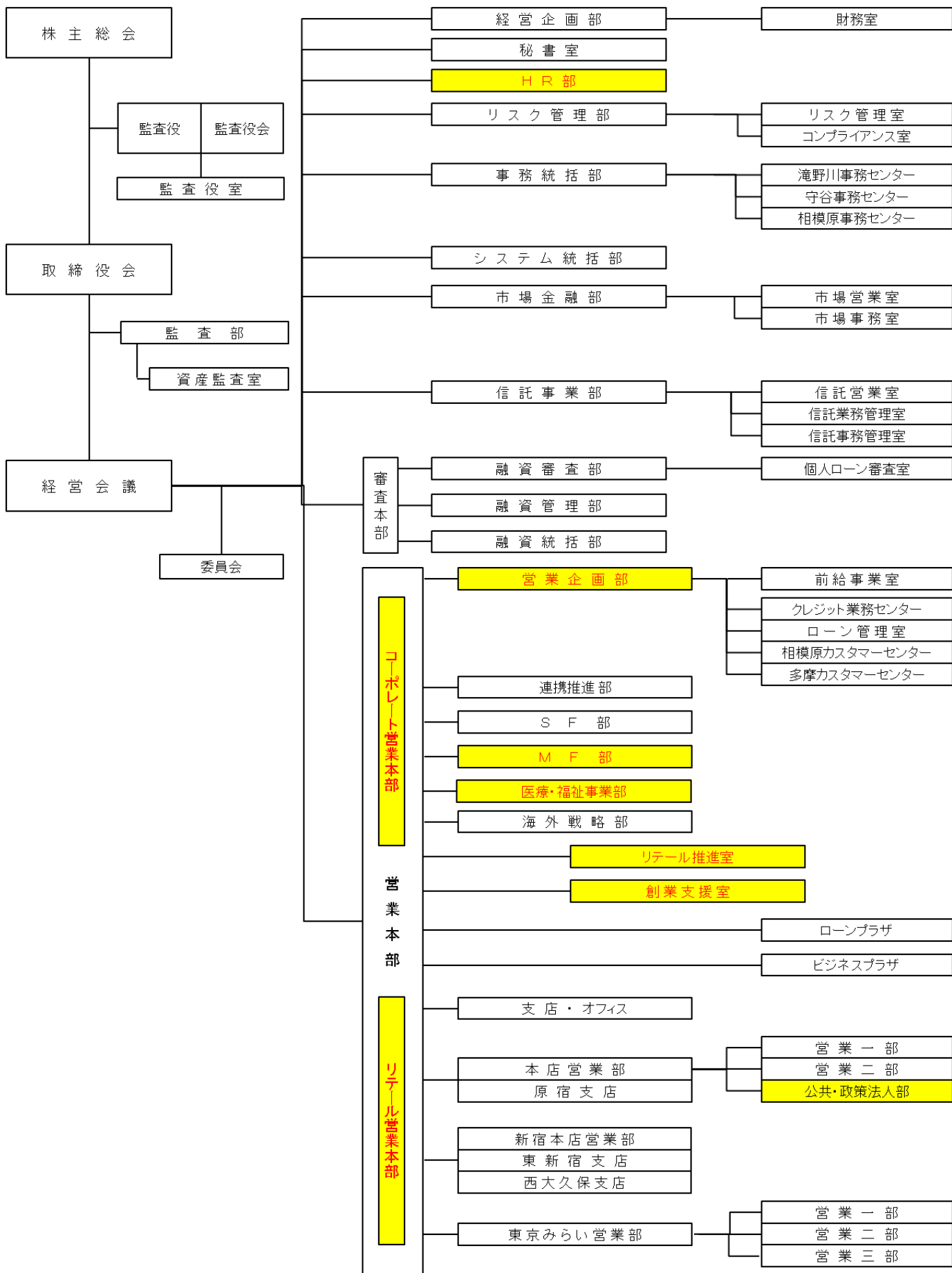

(2021年4月1日現在)