

キヤノンマーケティングジャパン株式会社 2023年第1四半期 決算説明

2023年4月25日

取締役上席執行役員 蛭川 初巳

■本資料では、億円単位未満の端数は四捨五入により表示しております。

■本資料で記述されている業績予想及び将来予測は、現時点で入手可能な情報に基づき当社が判断した予想であり、潜在的なリスクや不確実性が含まれています。そのため、様々な要因の変化により、実際の業績は記述されている将来見通しとは大きく異なる結果となる可能性があることをご承知おきください。

■ 決算のポイント	P.3
■ 業績サマリー	P.4
■ 営業利益分析	P.5
■ セグメント概要	P.6
■ セグメント情報	P.7~10
■ グループITソリューション売上	P.11
■ 業績予想サマリー	P.12
■ 業績予想 セグメント情報	P.13~14
■ 主要製品売上・台数	P.15
■ 参考資料	P.17~26

1

第1四半期の営業利益、経常利益は四半期の過去最高を更新

2

主要ビジネス機器の台数は製品供給の回復により増加

3

ITソリューション事業は継続して好調に推移し2桁成長を実現

業績サマリー 第1四半期(1月～3月)

✓ 営業利益、経常利益は四半期の過去最高を更新

(単位：億円)

	2022年 1Q	2023年 1Q	前年同期比較	
			金額	率
売上高	1,474	1,548	+74	+5%
売上総利益	(34.3%) 505	(33.7%) 522	(Δ0.6%) +17	+3%
営業利益	(10.0%) 148	(9.9%) 153	(Δ0.2%) +5	+3%
経常利益	(10.0%) 147	(10.0%) 154	(+0.0%) +7	+5%
親会社株主に帰属する 四半期純利益	(6.8%) 100	(6.7%) 105	(Δ0.1%) +4	+4%

営業利益分析 第1四半期(1月~3月)

(単位：億円)

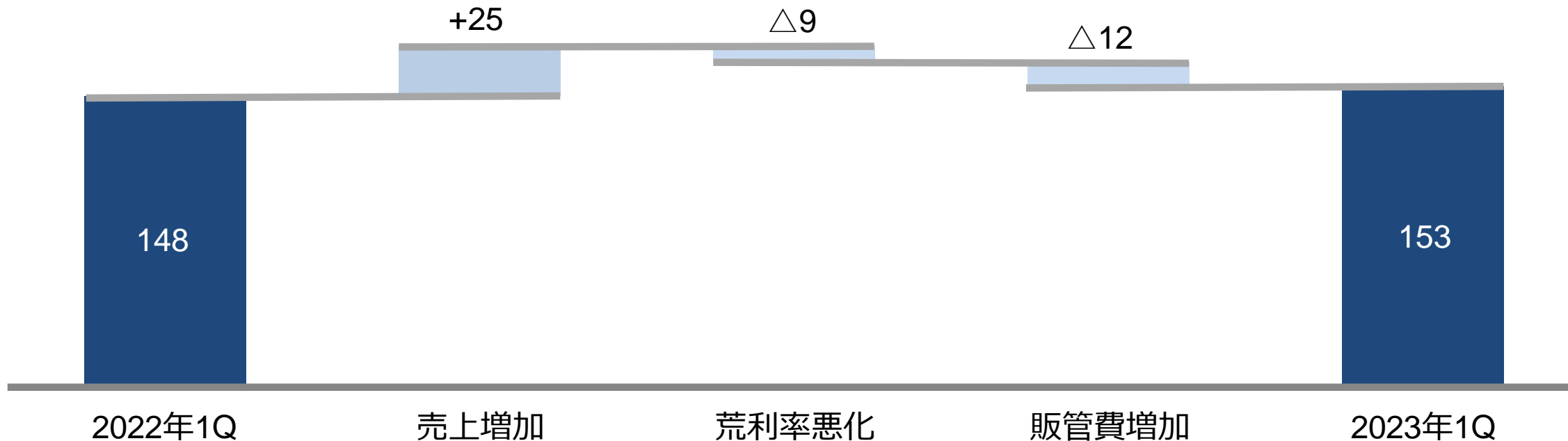

荒利率悪化

- ・ エリアセグメントにおいて荒利率が悪化

販管費増加

- ・ その他直接費 +3億円
- ・ 広告宣伝費 +2億円
- ・ 販売促進費 +2億円

セグメント概要 第1四半期(1月～3月)

(単位：億円)

	2022年 1Q		2023年 1Q		増減	
	売上高	営業利益	売上高	営業利益	売上高	営業利益
コンシューマ	312	31	314	29	+2	△2
エンタープライズ	512	54	547	59	+35	+5
エリア	572	45	610	49	+39	+4
プロフェッショナル	128	22	117	19	△11	△3
その他	△50	△4	△40	△4	+10	+0
合 計	1,474	148	1,548	153	+74	+5

※「その他」には、セグメント間取引消去とシェアードサービス事業、各セグメントに配分していない全社費用等が含まれます。

- ✓ 売上高は、レンズ交換式デジタルカメラやITプロダクト等の増加により、増収
- ✓ 営業利益は、荒利は増加したものの販管費の増加により、減益

(単位：億円)

	1Q実績		
	2022年	2023年	対前年
売上高	312	314	+1%
営業利益	31	29	△7%
利益率	10.0%	9.3%	△0.7%

■ コンシューマ製品（対前年伸び率）

		1Q実績	2Q実績	3Q実績	4Q実績	年間
レンズ交換式デジタルカメラ	(台数)	+29%	-	-	-	-
インクジェットプリンター	(台数)	△35%	-	-	-	-
インクジェットプリンターカートリッジ	(金額)	△6%	-	-	-	-

セグメント情報 エンタープライズ

- ✓ 売上高は、ビジネス機器他は減少したものの、ITソリューションが好調に推移したことにより、増収
- ✓ 営業利益は、売上増加に伴う荒利の増加により、増益

(単位：億円)

	1Q実績		
	2022年	2023年	対前年
ビジネス機器他	150	147	△2%
ITソリューション	362	399	+10%
売上高計	512	547	+7%
営業利益	54	59	+10%
利益率	10.5%	10.8%	+0.3%

■ (ご参考) 主要関係会社実績

キヤノンITソリューションズ

	1Q実績		増減	
	2022年	2023年	金額	率
売上高	277	310	+34	+12%
営業利益	38	39	+1	+4%

キヤノンITソリューションズ受注高・受注残高 (対前年伸び率)

		1Q実績	2Q実績	3Q実績	4Q実績	年間
		(金額)				
受注高	(金額)	+22%	-	-	-	-
受注残高	(金額)	+12%	-	-	-	-

- ✓ 売上高は、ビジネス機器他で製品供給が回復したことに加え、ITソリューションが順調に推移したことにより、増収
- ✓ 営業利益は、売上増加に伴う荒利の増加により、増益

(単位：億円)

	1Q実績		
	2022年	2023年	対前年
ビジネス機器他	396	420	+6%
ITソリューション	175	190	+8%
売上高計	572	610	+7%
営業利益	45	49	+9%
利益率	7.9%	8.1%	+0.2%

■ (ご参考) 主要関係会社実績

キヤノンシステムアンドサポート

	1Q実績		増減	
	2022年	2023年	金額	率
売上高	248	268	+20	+8%
営業利益	14	18	+3	+24%

セグメント情報 プロフェッショナル

- ✓ 売上高は、ヘルスケアが増加したものの、プロダクションプリンティングと産業機器が減少したことにより、減収
- ✓ 営業利益は、売上の減少に伴う荒利の減少により、減益

(単位：億円)

	1Q実績		
	2022年	2023年	対前年
プロダクションプリンティング	25	21	△13%
産業機器	70	58	△16%
ヘルスケア	34	38	+11%
売上高計	128	117	△8%
営業利益	22	19	△12%
利益率	17.1%	16.4%	△0.7%

■ (ご参考) 主要関係会社実績

キヤノンプロダクションプリンティングシステムズ

	1Q実績		増減	
	2022年	2023年	金額	率
売上高	23	20	△3	△15%
営業利益	2	1	△1	△50%

グループITソリューション売上 第1四半期(1月～3月)



(単位：億円)

	コンシューマ		エンタープライズ		エリア		プロフェッショナル		その他		合計		構成比
	2022年	2023年	2022年	2023年	2022年	2023年	2022年	2023年	2022年	2023年	2022年	2023年	2023年
SIサービス	0	0	153	174	29	32	34	38	△5	△6	212	237	34%
(対前年)		-		+14%		+8%		+11%		-		+12%	
保守・運用サービス /アウトソーシング	0	0	102	117	24	26	4	3	△4	△6	125	140	20%
(対前年)		-		+14%		+11%		△7%		-		+12%	
ITプロダクト・システム販売	73	74	107	108	122	132	0	0	△10	3	291	317	46%
(対前年)		+2%		+2%		+8%		-		-		+9%	
合計	73	74	362	399	175	190	38	41	△20	△10	628	695	
(対前年)		+2%		+10%		+8%		+9%		-		+11%	

※「その他」の区分は、報告セグメントに含まれない事業セグメントであり、シェアードサービス事業、セグメント間取引消去を含んでおります。

業績予想サマリー



キヤノンマーケティングジャパン株式会社

(単位：億円)

	2022年 年間 (実績)	2023年 年間 (予想)	前年比較	
			金額	率
売上高	5,881	6,240	+359	+6%
営業利益	(8.5%) 499	(8.0%) 500	(Δ0.5%) +1	+0%
経常利益	(8.7%) 510	(8.2%) 514	(Δ0.4%) +4	+1%
親会社株主に帰属する 当期純利益	(6.0%) 356	(5.7%) 356	(Δ0.3%) +0	+0%

業績予想 セグメント情報 前回予想比較

(単位：億円)

	2023年 年間 (前回予想)		2023年 年間 (今回予想)		前回予想比較		
	売上	営業 利益	売上	営業 利益	売上 金額	率	営業 利益
コンシューマ	1,425	140	1,425	140	-	-	-
エンタープライズ	2,150	173	2,150	176	-	-	+3
エリア	2,394	173	2,394	173	-	-	-
プロフェッショナル	449	34	449	34	-	-	-
その他	△178	△20	△178	△23	-	-	△3
合計	6,240	500	6,240	500	-	-	-

※「その他」には、セグメント間取引消去とシェアードサービス事業、各セグメントに配分していない全社費用等が含まれます。

業績予想 セグメント情報 前年予想比較

(単位：億円)

	2022年 年間 (実績)		2023年 年間 (予想)		前年比較		
	売上	営業 利益	売上	営業 利益	売上 金額	率	営業 利益
コンシューマ	1,366	139	1,425	140	+59	+4%	+1
エンタープライズ	2,027	171	2,150	176	+123	+6%	+5
エリア	2,266	156	2,394	173	+128	+6%	+17
プロフェッショナル	417	52	449	34	+32	+8%	△18
その他	△194	△19	△178	△23	+16	-	△4
合計	5,881	499	6,240	500	+359	+6%	+1

※「その他」には、セグメント間取引消去とシェアードサービス事業、各セグメントに配分していない全社費用等が含まれます。

【補足資料】主要製品売上・台数

【補足資料】2023年1Q主要製品売上・台数

キヤノンマーケティングジャパン株式会社

コンシューマ製品

単体（全社）

対前年増減率

	単位	2022年 対 2021年					2023年 対 2022年		前田公表値 年間 計画
		1Q 実績	2Q 実績	3Q 実績	4Q 実績	年間 実績	1Q 実績	年間 計画	
レンズ交換式デジタルカメラ	(台数)	+3%	+3%	+35%	△1%	+9%	+29%	+11%	+7%
インクジェットプリンター	(台数)	+6%	△0%	+5%	△9%	△1%	△35%	△11%	△5%
インクジェットプリンターカートリッジ	(金額)	+4%	△6%	△3%	△5%	△3%	△6%	△2%	△2%

ビジネス機器

単体（全社）

対前年増減率

	単位	2022年 対 2021年					2023年 対 2022年		前田公表値 年間 計画
		1Q 実績	2Q 実績	3Q 実績	4Q 実績	年間 実績	1Q 実績	年間 計画	
オフィスMFP レンタル込	(台数)	△26%	△19%	+84%	+40%	+8%	+31%	+9%	+9%
保守サービス	(金額)	△2%	△2%	+0%	△2%	△1%	+1%	△1%	△1%
レーザープリンター	(台数)	△17%	+8%	+40%	+36%	+10%	+2%	+4%	+4%
レーザープリンターカートリッジ	(金額)	+5%	△0%	△0%	+5%	+2%	+1%	△1%	△1%

連結

商業印刷 ※	(金額)	+5%	+1%	+13%	△1%	+4%	△5%	+4%	+4%
ネットワークカメラ	(金額)	+2%	+18%	△13%	+18%	+6%	+11%	+17%	+17%

※キヤノンカメラ、遠隔機、SXシリーズなどを含む

ITソリューション

連結

【売上高】 対前年増減率

	単位	2022年 対 2021年					2023年 対 2022年		前田公表値 年間 計画
		1Q 実績	2Q 実績	3Q 実績	4Q 実績	年間 実績	1Q 実績	年間 計画	
SIサービス	(金額)	+12%	+15%	+7%	+14%	+12%	+12%	+22%	+22%
保守・運用サービス/アウトソーシング	(金額)	+24%	+16%	+11%	△14%	+6%	+12%	+14%	+14%
ITプロダクト・システム販売	(金額)	+2%	+10%	+7%	+14%	+8%	+9%	+2%	+2%

■2022年より、一部商品事業の組替を行っており、「2022年対2021年」の比較は、組替後の区分に基づいています。

プロフェッショナル

連結

【売上高】 対前年増減率

	単位	2022年 対 2021年					2023年 対 2022年		前田公表値 年間 計画
		1Q 実績	2Q 実績	3Q 実績	4Q 実績	年間 実績	1Q 実績	年間 計画	
プロダクションプリンティング	(金額)	+7%	+0%	+20%	△17%	+1%	△13%	+1%	+1%
産業機器	(金額)	+90%	+66%	+79%	△11%	+56%	△16%	△15%	△15%
ヘルスケア	(金額)	+52%	+20%	+2%	+29%	+28%	+11%	+68%	+68%

■本資料で記載されている業績予想並びに将来予測は、現時点で入手可能な情報に基づき当社が判断した予想であり、潜在的なリスクや不確実性が含まれています。

そのため、様々な要因の変化により、実際の業績は記載されている将来業績とは大きく異なる結果となる可能性があることをご承知ください。

当社ホームページに掲載されております
「2023年12月期第1四半期 補足資料 PDF」を
 ご覧ください。

- 掲載URL
<https://canon.jp/corporate/ir>
 (当社トップページ>企業情報>投資家向け情報>IR資料>決算説明会資料)

Canon

キヤノンマーケティングジャパングループ

參考資料

関係会社出資関係図

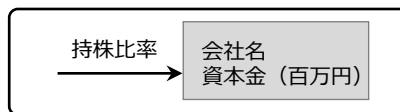
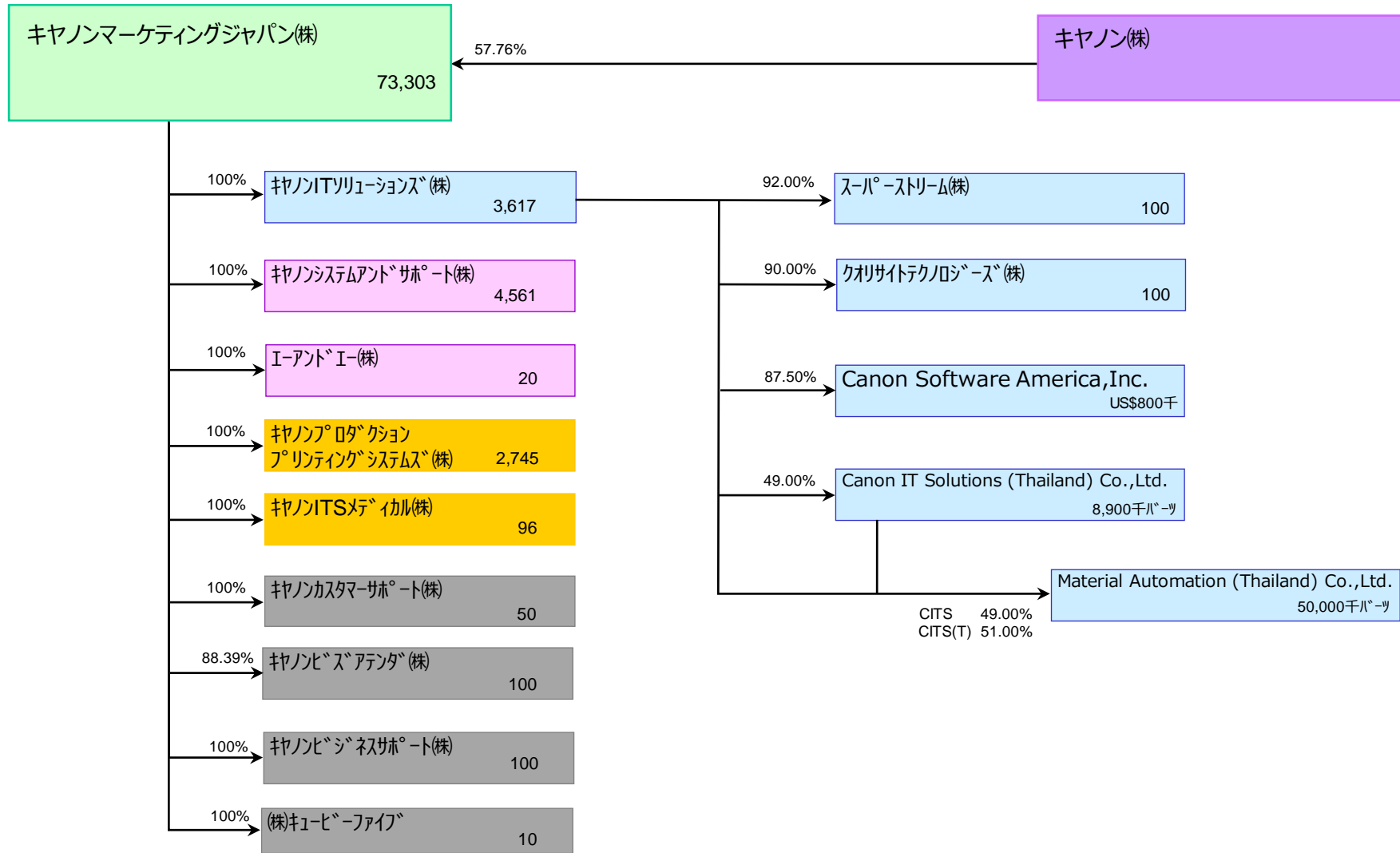

2023. 3.31 現在

主要関係会社実績 第1四半期(1月～3月)

(単位：億円)

		2022年 1Q	2023年 1Q	増減	
				金額	率
エンタープライズ					
キヤノンITソリューションズ	売上高	277	310	+34	+12%
	営業利益	38 (13.6%)	39 (12.6%)	+1 (△1.0%)	
エリア					
キヤノンシステムアンドサポート	売上高	248	268	+20	+8%
	営業利益	14 (5.7%)	18 (6.5%)	+3 (+0.9%)	
プロフェッショナル					
キヤノンプロダクションプリンティングシステムズ	売上高	23	20	△3	△15%
	営業利益	2 (8.4%)	1 (4.9%)	△1 (△3.5%)	

販管費の内訳 第1四半期(1月～3月)

(単位：億円)

	2022年 1Q	2023年 1Q	増減
広告宣伝費	8	10	+2
販売促進費	6	8	+2
保証費	7	7	+0
その他直接費	40	44	+3
人件費	227	227	+0
減価償却費	2	2	+0
その他販売費	66	71	+5
合計	357	369	+12

営業外収支の内訳

(単位：億円)

	2022年	2023年	増減
	1Q	1Q	1Q
受取利息	1	1	+0
受取配当金	0	0	+0
為替差益	-	0	+0
その他	1	1	△0
営業外収益 計	2	2	+0
支払利息	0	0	△0
投資事業組合運用損	1	0	△1
為替差損	1	-	△1
その他	1	0	△0
営業外費用 計	3	1	△2

特別損益の内訳

(単位：億円)

	2022年	2023年	増減
	1Q	1Q	1Q
固定資産売却益	0	0	△0
投資有価証券売却益	0	-	△0
特別収益 計	0	0	△0
固定資産除売却損	0	0	+0
関係会社株式売却損	-	2	+2
特別損失 計	0	2	+2

貸借対照表

(単位：億円)

	2022年 12月	2023年 3月	増減
資産	5,437	5,559	+122
流動資産	4,197	4,310	+113
金融資産	846	920	+74
売掛債権	1,104	1,061	△44
棚卸資産	385	462	+77
その他	1,861	1,867	+6
固定資産	1,240	1,249	+9
有形固定資産	853	853	+1
無形固定資産	60	60	△0
投資その他	328	336	+9
負債	1,434	1,513	+79
流動負債	1,081	1,163	+82
買掛債務	474	558	+84
その他	607	605	△2
固定負債	353	350	△3
純資産	4,003	4,046	+43
株主資本	3,874	3,914	+40
(自己株式)	△21	△21	△0
その他の包括利益累計額	121	124	+2
新株予約権	0	0	+0
非支配株主持分	8	8	+0
株主資本比率	73%	73%	△1%

■ 売掛債権

売掛債権 保有日数

(単位：億円)

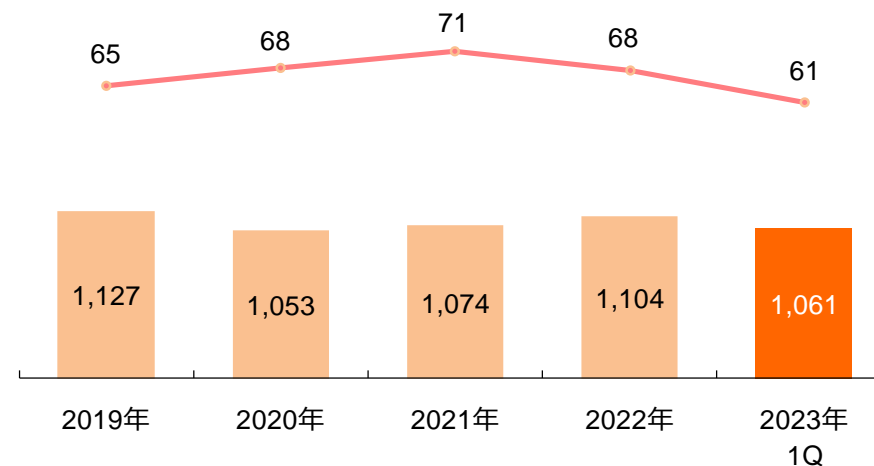

■ 棚卸資産

棚卸資産 保有日数

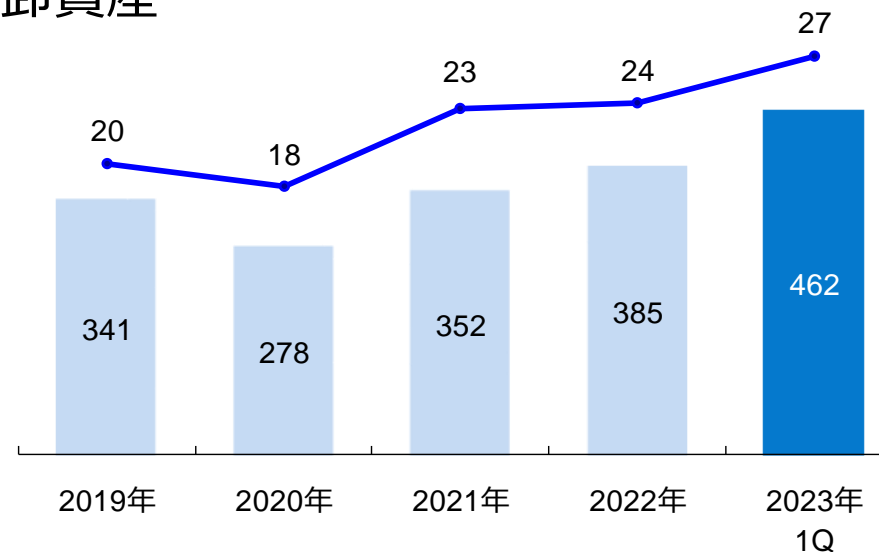

財務指標推移 営業利益率／ROA／ROE

(単位：億円)

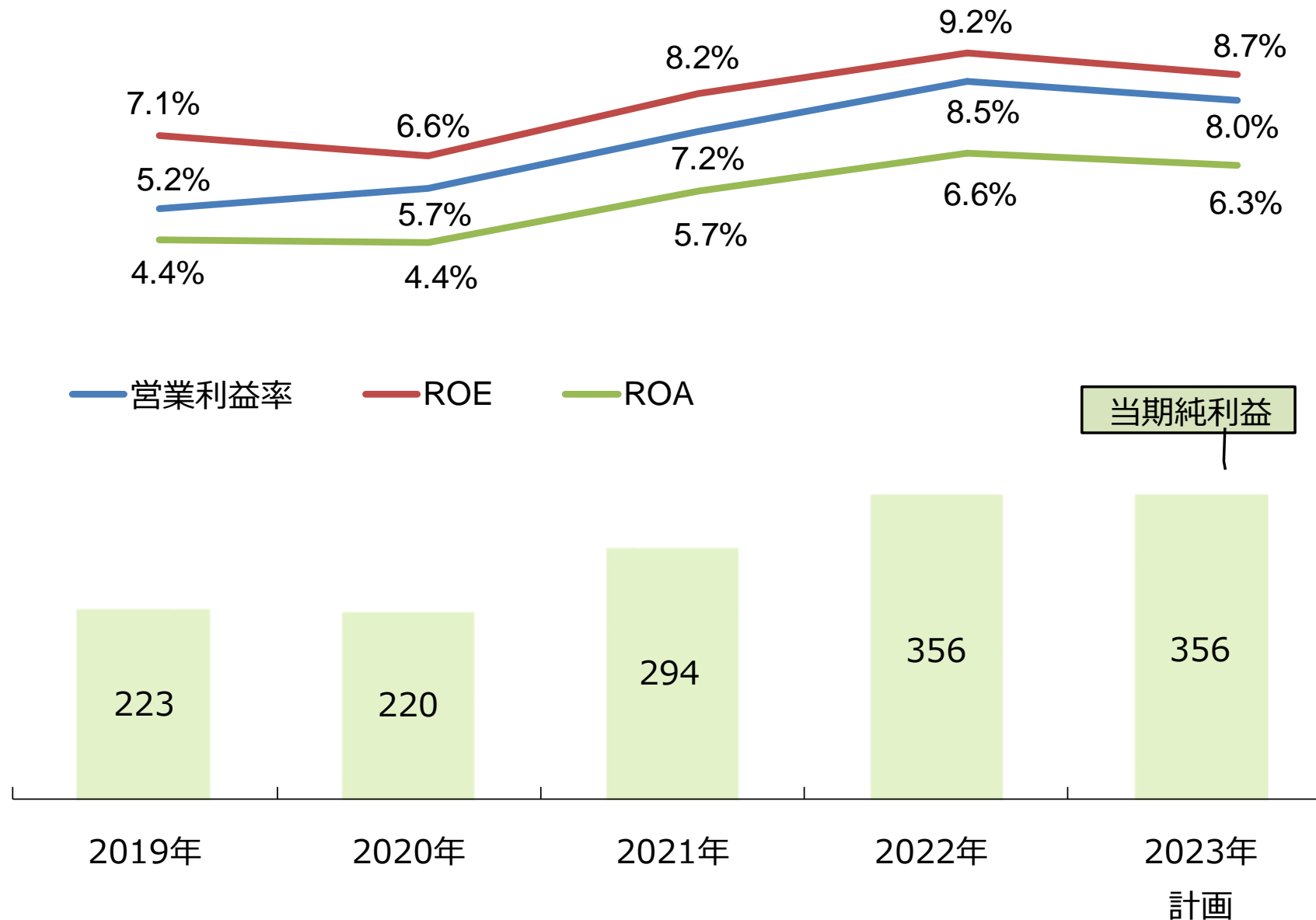

財務指標推移 配当性向／EPS／配当

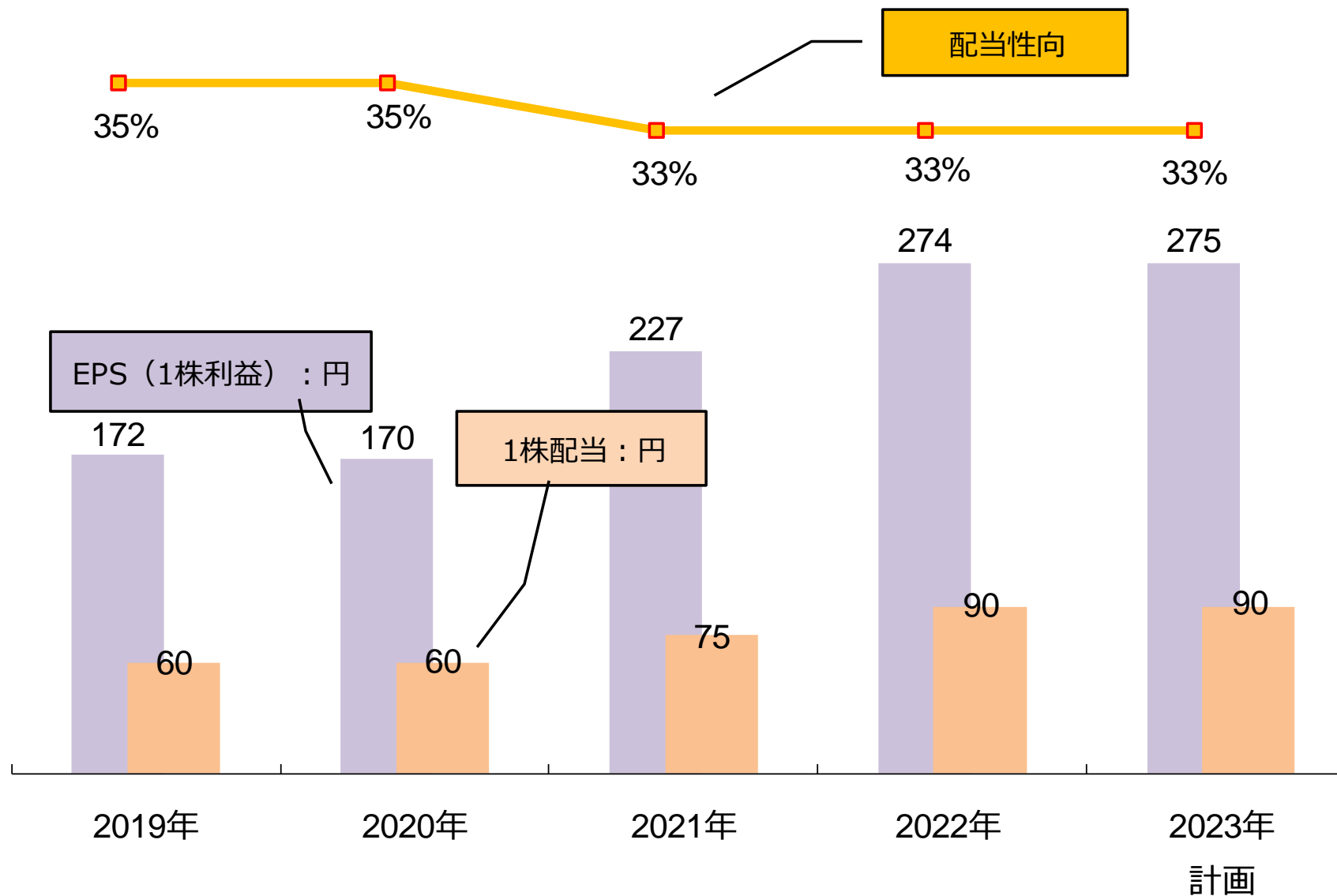

キャッシュ・フロー／設備投資・減価償却

■ キャッシュ・フロー

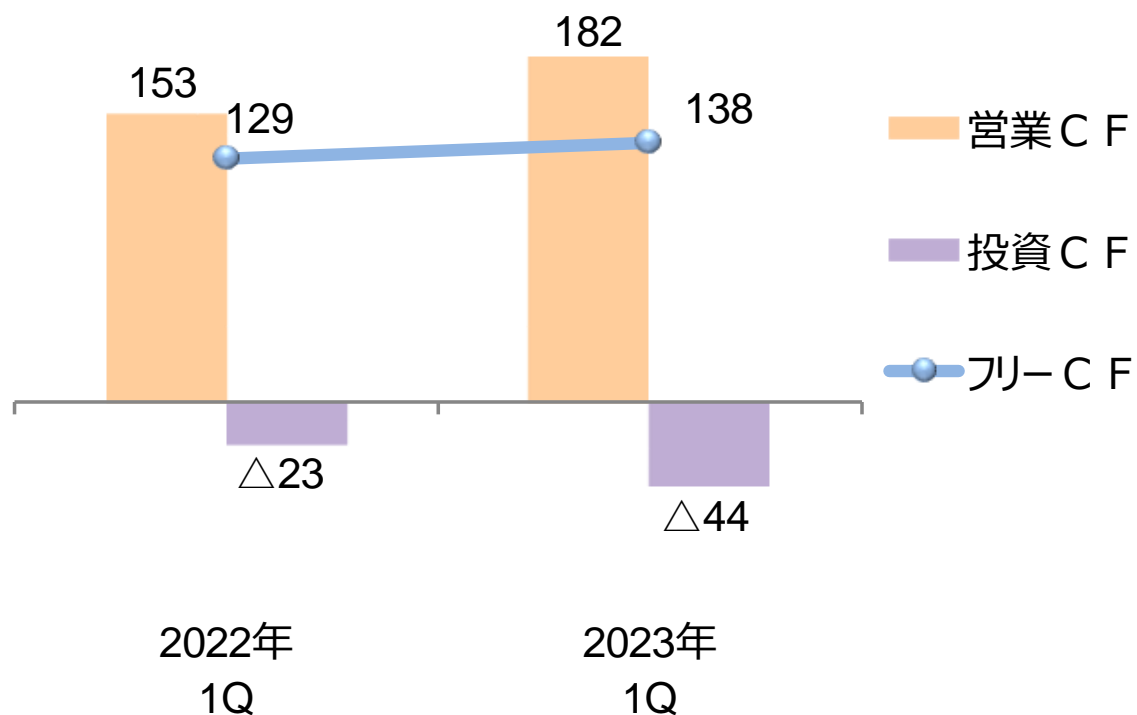

■ 設備投資

(単位：億円)

	1Q 実績	2Q-4Q 計画	年間
2022年 実績	18	72	91
2023年 計画	24	99	123

■ 減価償却

	1Q 実績	2Q-4Q 計画	年間
2022年 実績	25	71	96
2023年 計画	24	77	101

Canon

キヤノンマーケティングジャパングループ